

CARATTERISTICHE:

- Sistema per l'apertura delle ante a rialza (verso l'alto).
- Sistema sviluppato principalmente per ante con telaio in alluminio e vetro trasparente.
- Movimento dell'anta graduale e continuo fino alla sua massima apertura.
- Montaggio rapido e veloce.
- Lavorazioni compatibili con fianchi aventi spessore minimo 18 mm.
- Cover verniciabili.

SISTEMI DI APERTURA

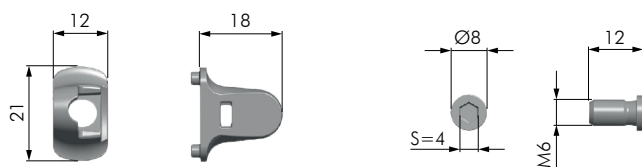
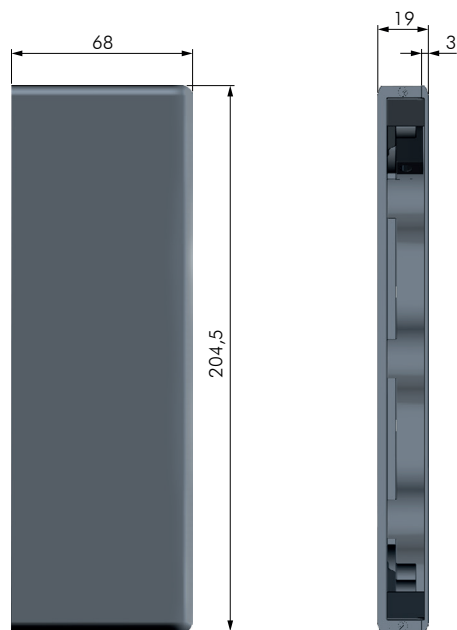
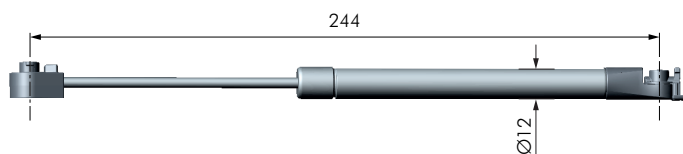

K12 HIDE - RIALZA			
CODICE	NEWTON	MATERIALE	QUANTITÀ
49020421	50	ZAMA - PLAST - FE	50
49020461	80	ZAMA - PLAST - FE	50
49020481	100	ZAMA - PLAST - FE	50
49020501	120	ZAMA - PLAST - FE	50
49020541	140	ZAMA - PLAST - FE	50
49020561	160	ZAMA - PLAST - FE	50
49020581	180	ZAMA - PLAST - FE	50

SUPPORTO FIANCO		
CODICE	MATERIALE	QUANTITÀ
49040500	PLAST	1

CARTER FIANCO		
CODICE	MATERIALE	QUANTITÀ
49040510	PLAST	1

ATTACCO ANTA		
CODICE	MATERIALE	QUANTITÀ
49040400	ZAMA	1

VITE TC M6X12		
CODICE	MATERIALE	QUANTITÀ
48080550	FE	1

FORATURE FIANCO

Fissare il supporto fianco con viti TC Ø 3,5x20

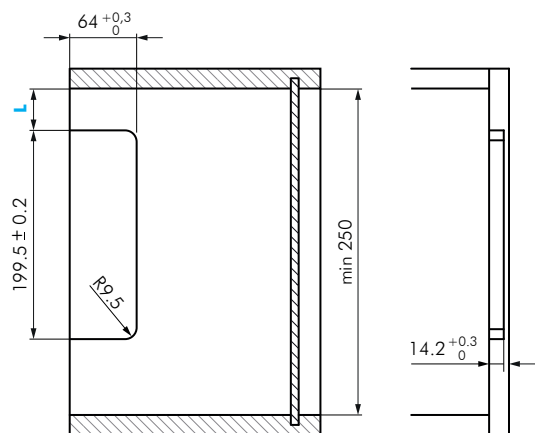

FORATURE ANTA

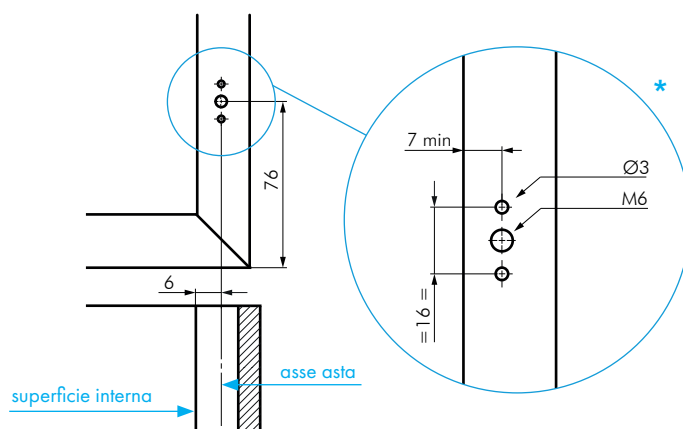

CERNIERA	L
KIMANA R1 / KIMANA SKIN	40
KIMANA R1 PLUS / KIMANA SKIN PLUS	42

* Opzioni di foratura anta:

Opzione 1: fare foro filettato.

Opzione 2: utilizzare un inserto M6 riportato
Ø max 10 mm, sporgenza massima 0,5 mm.

NEL CASO DI UTILIZZO DI DISTANZIALI O COVER DIVERSI DA H0 RIVOLGERSI ALL'UFFICIO TECNICO.

ALTEZZA ANTA MM	SCELTA FORZE																																					
	PESO ANTA KG																																					
	1	1,5	2	2,5	3	3,5	4	4,5	5	5,5	6	6,5	7	7,5	8	8,5	9	9,5	10	10,5	11	11,5	12	12,5	13	13,5	14	14,5	15	15,5	16	16,5	17	17,5	18			
250	1x50N			1x80N	2x50N	2x80N			2x100N				2x120N			2x140N			2x160N			2x180N																
300	1x50N	1x80N	2x50N	2x80N				2x100N	2x120N	2x140N	2x160N	2x180N																										
350	1x50N	1x80N	2x50N	2x80N	2x100N	2x120N	2x140N	2x160N	2x180N																													
400	1x50N	2x50N	2x80N	2x100N	2x120N	2x140N	2x160N																															
450	2x50	2x80N	2x100N	2x120N	2x140N	2x160N																																

■ = PREVIA VERIFICA UFFICIO TECNICO.

I DATI RIPORTATI IN TABELLA VANNO VERIFICATI NEL MOBILE.