

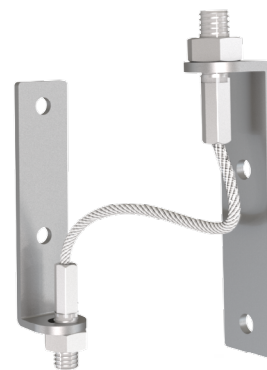

SCHEDA TECNICA
ANTIRIBALTAMENTO

ANTIRIBALTAMENTO

- Sistema antiribaltamento per mobili contenitori.
- Aiuta a evitare il ribaltamento dei mobili.
- Aumenta la sicurezza dell'ambiente domestico.
- Materiale: acciaio.
- Soddisfa la norma ASTM F3096-23.



DIMENSIONI

Dimensioni cavo

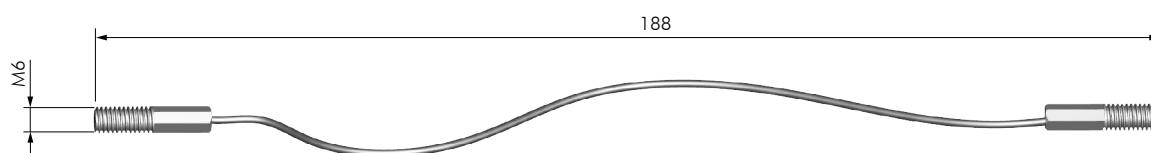

Dimensioni piastrina

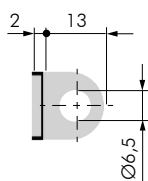
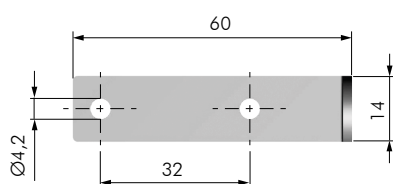

Dimensioni dado

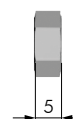
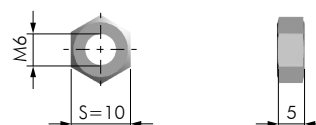

POSSIBILI POSIZIONI DI INSTALLAZIONE

OPZIONE A

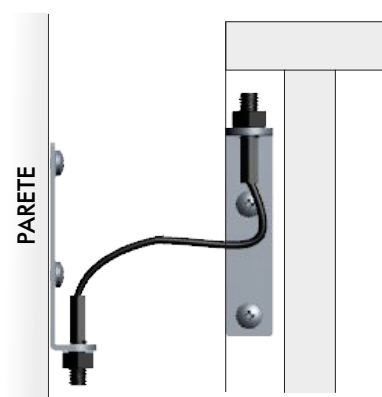

OPZIONE B

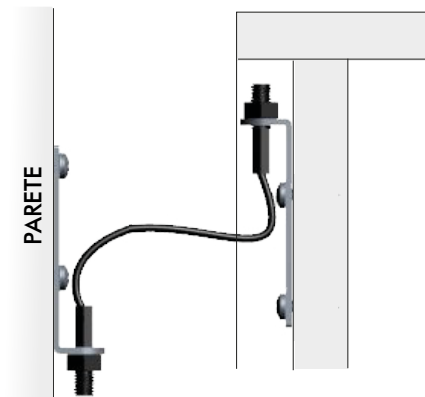

OPZIONE C

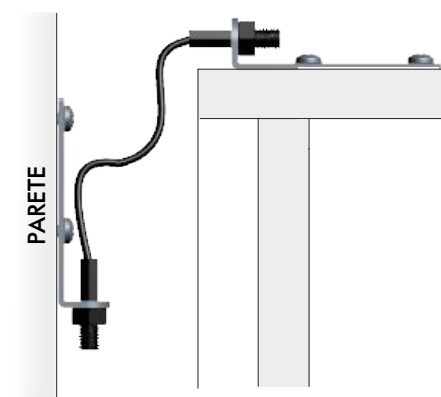

ATTENZIONE: usare fissaggi e viti idonei alla tipologia di parete.

INSTALLAZIONE

STEP 1 - Installazione della piastrina al muro con fissaggi e viti idonee alla tipologia di parete.

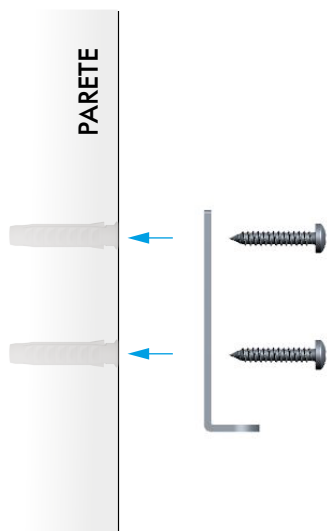

STEP 2 - Inserire la parte filettata nel foro della piastrina e avvitarsi il dado.

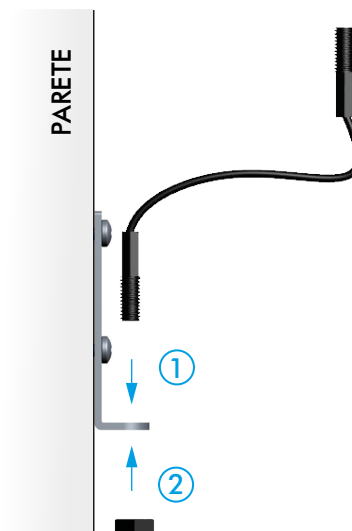

STEP 3 - Fissaggio della piastrina al mobile con viti Panelvit TC Ø4. **ATTENZIONE: scegliere una posizione che garantisca un'adeguata resistenza.**

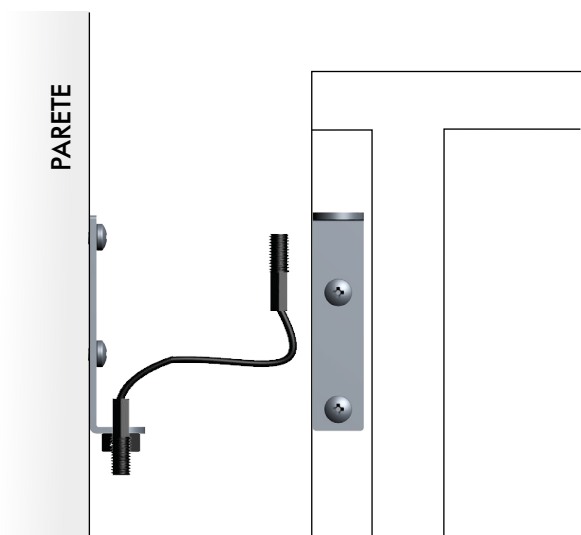

STEP 4 - Inserire la parte filettata nel foro della piastrina e avvitarsi il dado.

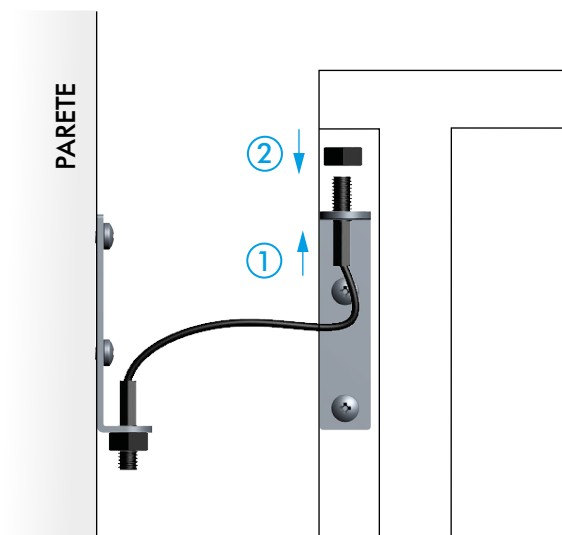

FERRAMENTA LIVENZA SRL

SEDE: viale L. Zanussi, 21 | 33070 Maron di Brugnera (PN)

T: +39 0434 616211 | F: +39 0434 616218

E: info@ferramentalivenza.it

FILIALE: via Milano, 124 | 61122 Pesaro (PU)

T: +39 0721 283531 | F: +39 0721 280175

www.ferramentalivenza.it