

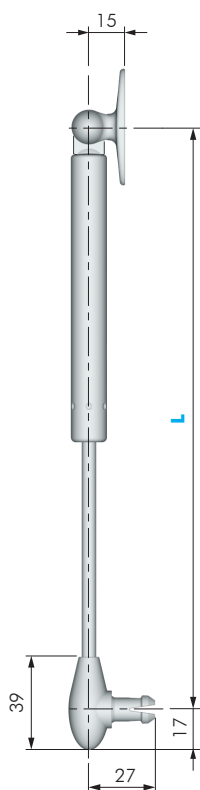

CARATTERISTICHE:

- Sistema per l'apertura delle ante a rialza (verso l'alto), per anta in legno o con telaio in alluminio.
- Versione frizionata: l'anta può essere fermata nella posizione desiderata sia in fase di apertura che di chiusura.
- Versione soft-stop: l'anta viene spinta gradualmente fino alla sua massima apertura.
- Elys rialza soddisfa la normativa UNI 8607.
- Brevettato.



ELYS RIALZA FRIZIONATA

CODICE	L	NEWTON	MATERIALE	QUANTITÀ
42610011	244	45	ZAMA - PLAST - FE	100
42611011	244	60	ZAMA - PLAST - FE	100
42612011	244	90	ZAMA - PLAST - FE	100
42613011	244	120	ZAMA - PLAST - FE	100

ELYS RIALZA SOFT-STOP

CODICE	L	NEWTON	MATERIALE	QUANTITÀ
42701011	164	50	ZAMA - PLAST - FE	100
42702011	164	80	ZAMA - PLAST - FE	100
42710011	244	50	ZAMA - PLAST - FE	100
42712011	244	80	ZAMA - PLAST - FE	100
42713011	244	100	ZAMA - PLAST - FE	100
42714011	244	120	ZAMA - PLAST - FE	100

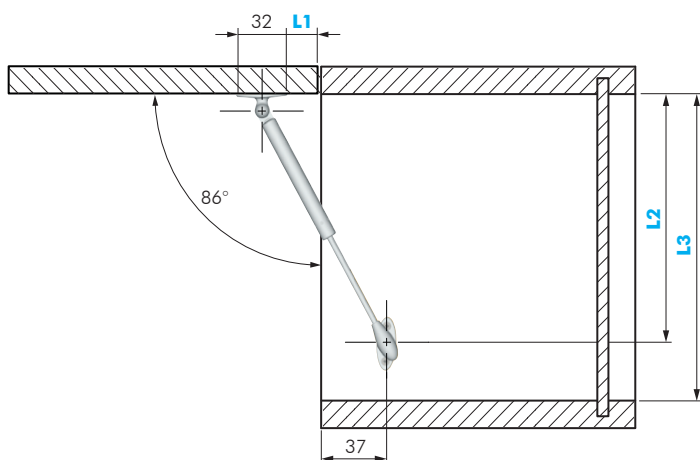

APPLICAZIONE A SCATTO

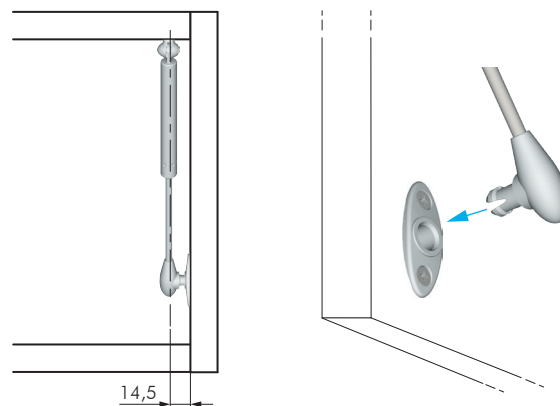

STANDARD CON MOLLA E BASETTA 0 MM

ASTA	L1	L2	L3 MIN
L164	34	161	190
L244	68	244	235