



SCHEDA TECNICA
REGGIPIANO PK2

PK2

- Reggipiano per mobili contenitori e interpareti.
- Montaggio automatizzato.
- Disponibile in due versioni: con funzione di solo reggipiano e con funzione di bloccaggio del ripiano al fianco in modo strutturale.
- Non necessita di giunzioni supplementari
- Materiale: zama nichelata e tecnoplastica.



FORATURA

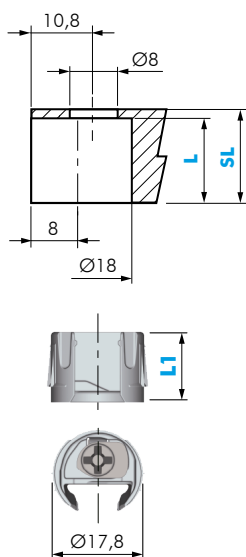

SL	DESCRIZIONE	L	L1
16	SUPPORTO PK2 CON INSERTO	13,5	
19		15	
25		18	
29		20	

DIMENSIONI

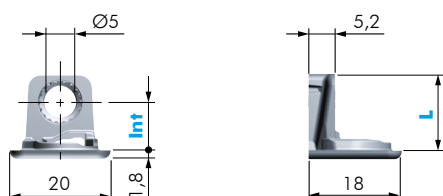

SL	DESCRIZIONE	INT	L
16	PK2 CON FORO	8	13,3
19		9,5	14,8
25		12,5	18
29		14,5	20

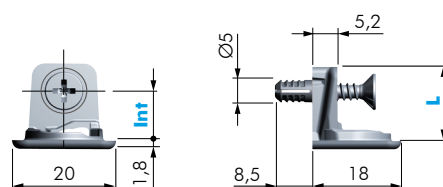

SL	DESCRIZIONE	INT	L
16	PK2 CON BUSSOLA E VITE PREMONTATA	8	13,3
19		9,5	14,8
25		12,5	18
29		14,5	20

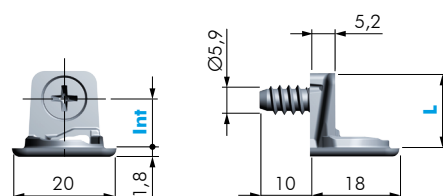

SL	DESCRIZIONE	INT	L
16	PK2 CON VITE EURO TOTALMENTE PREMONTATA	8	13,3
19		9,5	14,8
25		12,5	18
29		14,5	20

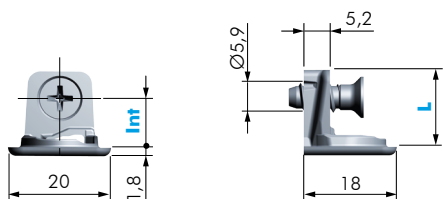

SL	DESCRIZIONE	INT	L
16	PK2 CON VITE EURO PARZIALMENTE PREMONTATA	8	13,3
19		9,5	14,8
25		12,5	18
29		14,5	20

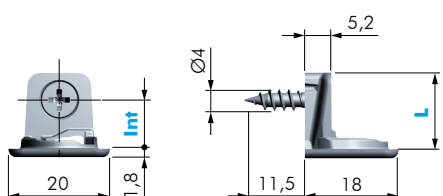

SL	DESCRIZIONE	INT	L
16	PK2 CON VITE Ø4 TOTALMENTE PREMONTATA	8	13,3
19		9,5	14,8
25		12,5	18
29		14,5	20

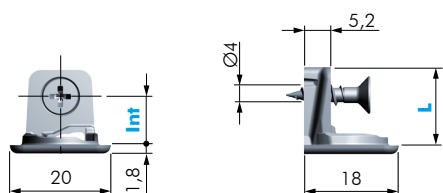

SL	DESCRIZIONE	INT	L
16	PK2 CON VITE Ø4 PARZIALMENTE PREMONTATA	8	13,3
19		9,5	14,8
25		12,5	18
29		14,5	20

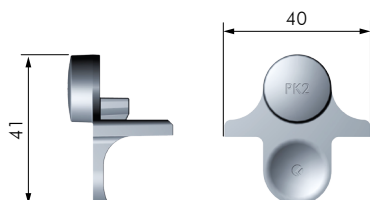

INSTALLAZIONE

STEP 1 - Inserimento reggipiano

Inserire unico nel foro presente nel fianco.

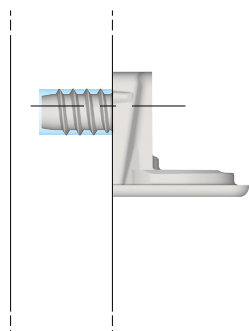

STEP 2 - Inserimento ripiano

Inserire il ripiano dall'alto verso il basso.

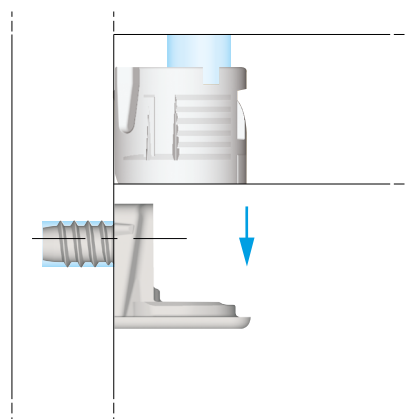

FERRAMENTA LIVENZA SRL

SEDE: viale L. Zanussi, 21 | 33070 Maron di Brugnera (PN)

T: +39 0434 616211 | F: +39 0434 616218

E: info@ferramentalivezza.it

FILIALE: via Milano, 124 | 61122 Pesaro (PU)

T: +39 0721 283531 | F: +39 0721 280175

www.ferramentalivezza.it