



SCHEDA TECNICA
**PIEDINO LH60.20 MOD. C CON PIOLINO Ø5
E TARGET J12**

PIEDINO LH60.20 MOD. C CON PIOLINO Ø5 E TARGET J12

- Piedino per mobili con zoccolatura.
- Regolabile con chiave esagonale S4 dall'interno del mobile attraverso il foro del pignone.
- Appoggio al pavimento tramite scivolo in materiale tecnoplastico.
- Corsa utile 20 mm, utilizzabile a partire da spessore del fondo 18 mm.
- Materiale: zama e materiale tecnoplastico.



DIMENSIONI

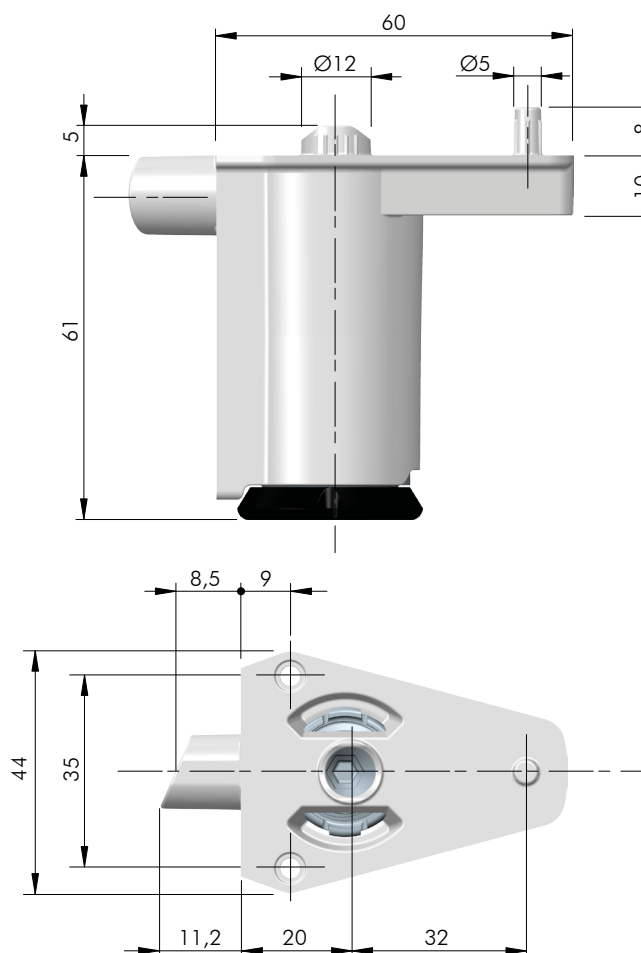

STEP 3 - Regolazione piedino

Completate tutte le precedenti fasi, regolare il piedino per mezzo di una chiave esagonale S4.

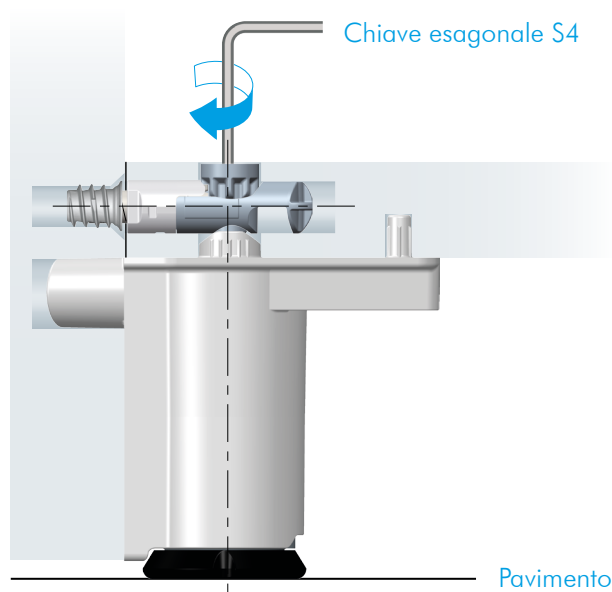

STEP 4 - Copriforo

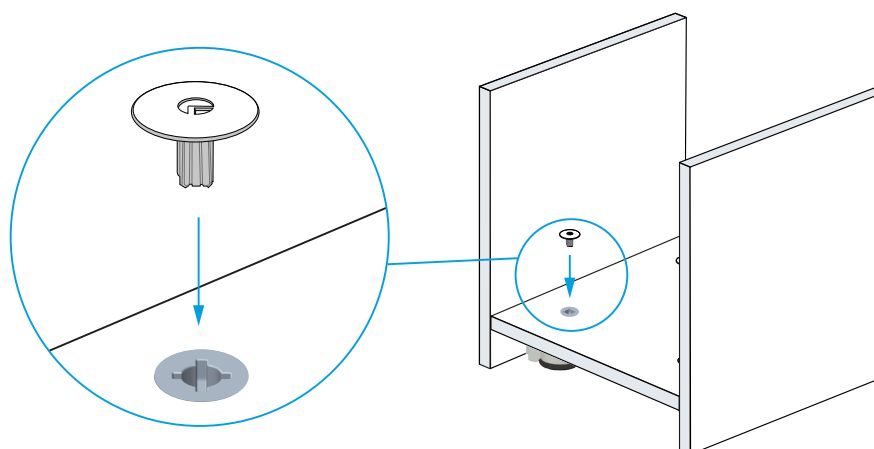

FERRAMENTA LIVENZA SRL

SEDE: viale L. Zanussi, 21 | 33070 Maron di Brugnera (PN)

T: +39 0434 616211 | F: +39 0434 616218

E: info@ferramentalivezza.it

FILIALE: via Milano, 124 | 61122 Pesaro (PU)

T: +39 0721 283531 | F: +39 0721 280175

www.ferramentalivezza.it